

INFORMATION
TECHNIQUE

SINGER S.A.V.

DESTINATAIRES

CONTROLE QUALITE

S.A.V.

☑

MARKETING

☑

MAGASINS

☑

FRANCHISE

☑

PRESTATAIRES

DATE 8/02/99

N°

MATERIEL CONCERNE :

Aspirateur cyclone 1000

ci-joint la vue éclatée du
- cyclone 1000

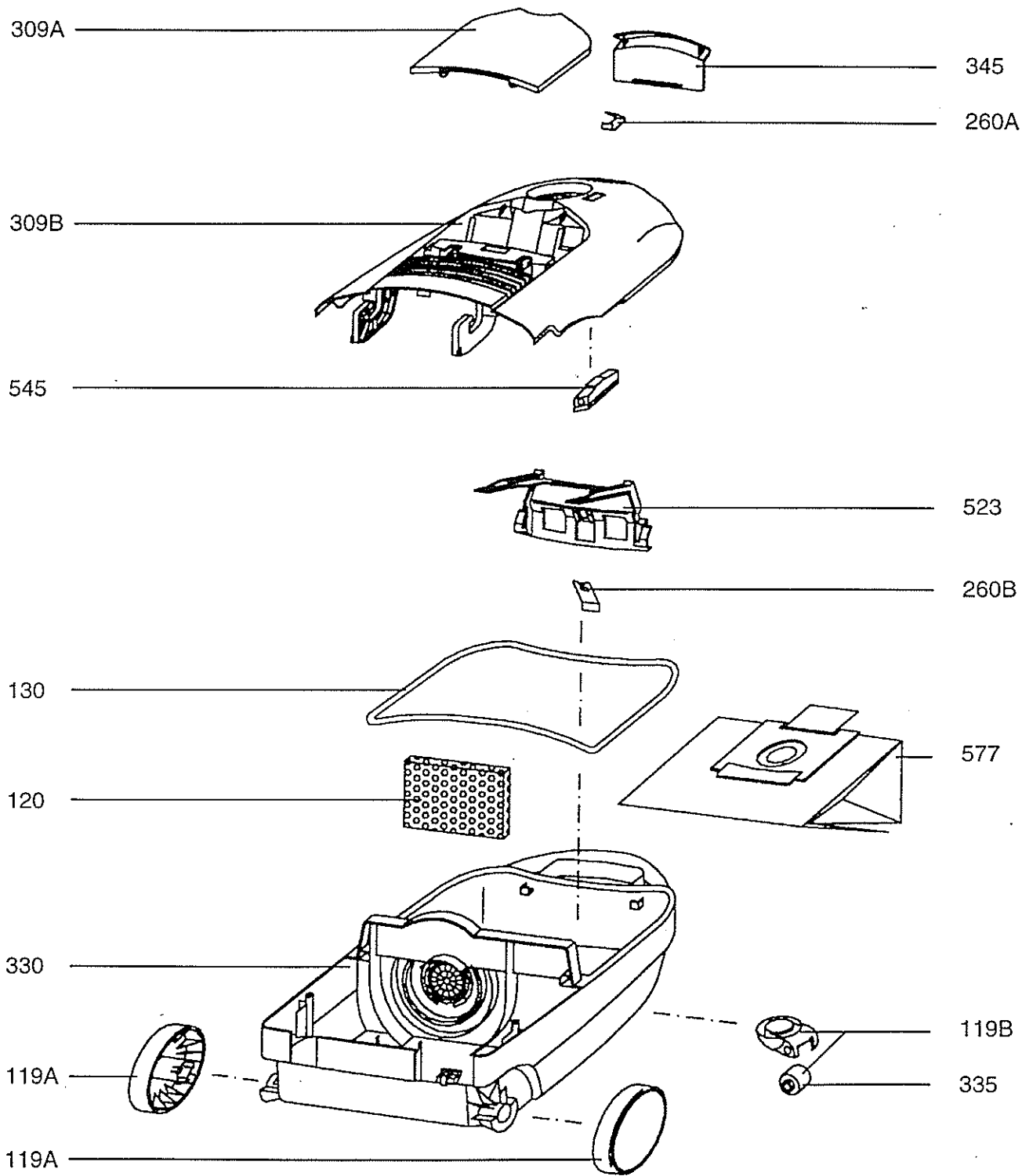

A = PNC 900191222 Modèle CYCLONE 1000

Pos	Référence	PG	Désignation
119A	668 093 664	17 A	ROUE
119B	109 990 073	24 A	ROULETTE
120	109 616 800	06 A	FILTRE,MOTEUR
130	668 090 721	19 A	JOINT
260A	668 100 810	15 A	RESSORT
260B	668 100 871	13 A	RESSORT
309A	109 629 000	A	COUVERCLE
309B	109 990 207	A	COUVERCLE
330	109 990 155	39 A	BAC
335	668 098 160	09 A	ROULETTE
345	109 612 806	A	FERMETURE
523	668 100 491	19 A	SUPPORT
545	668 100 350	19 A	INDICATEUR
999	822 949 042	A	MODE D EMPLOI

577

7h508

Sau fafia

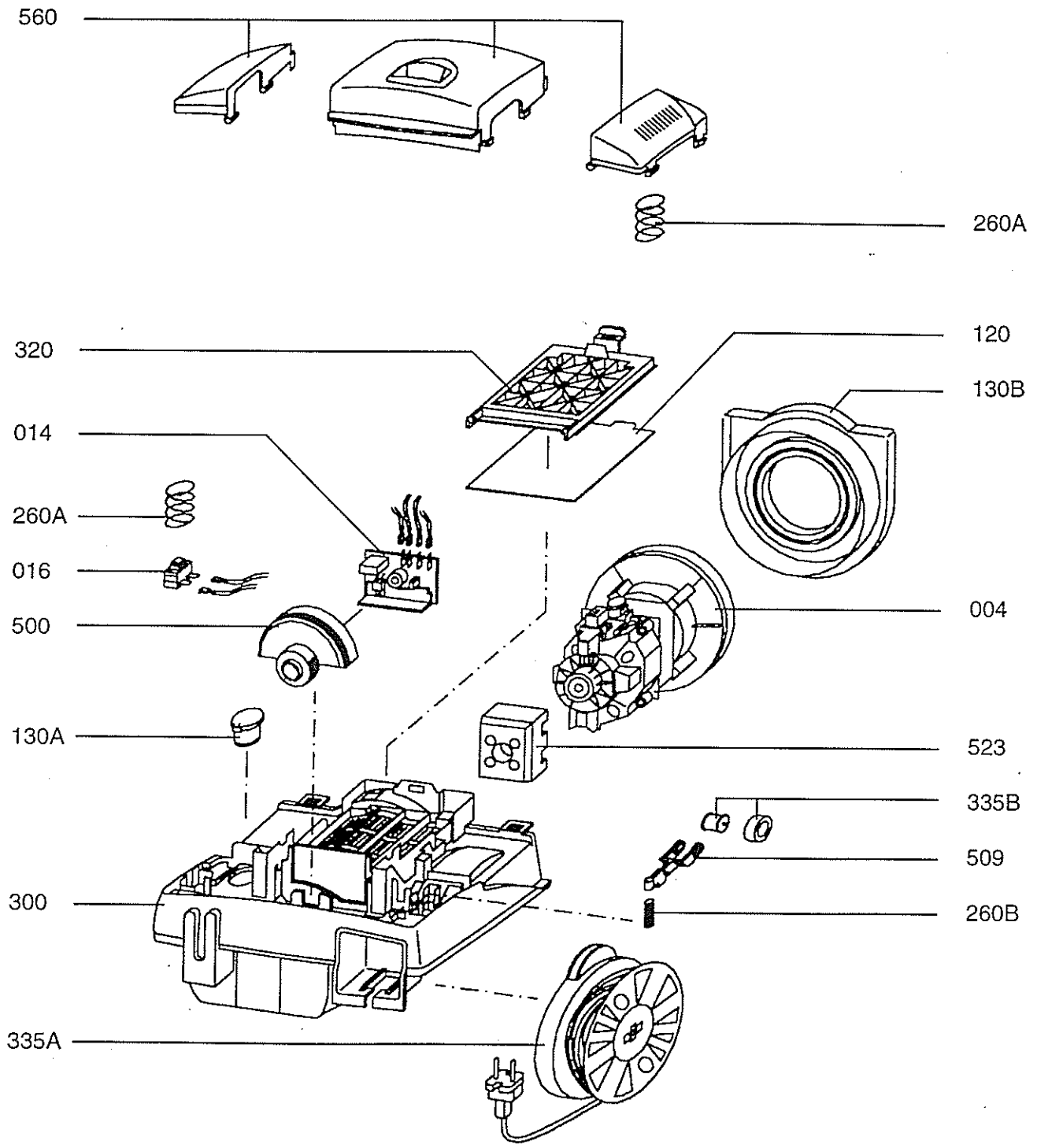

A = PNC 900191222 Modèle CYCLONE 1000

Pos	Référence	PG		Désignation
004	109 990 165	51	A	MOTEUR
014	668 027 552	33	A	BOITIER ELECTRONIQUE
016	668 901 818	24	A	INTERRUPTEUR
120	668 100 151	17	A	MICROFILTRE
130A	668 100 271	06	A	JOINT CAOUTCHOUC
130B	668 100 220	19	A	JOINT
260A	669 808 355	04	A	RESSORT
260B	669 808 312		A	RESSORT
300	109 990 156	35	A	CAPOT
320	668 100 501	15	A	GRILLE
335A	668 900 610	99	A	ENROULEUR
335B	668 901 439	19	A	FREIN
500	109 617 800	14	A	ROUE REGLABE
509	668 455 200	11	A	LEVIER FREIN
523	219 620 400	16	A	AMORTISS.CAOUTCH
560	109 990 206		A	JEU DE BANDEAUX
999	109 621 400		A	PLAQUE ISOLANTE

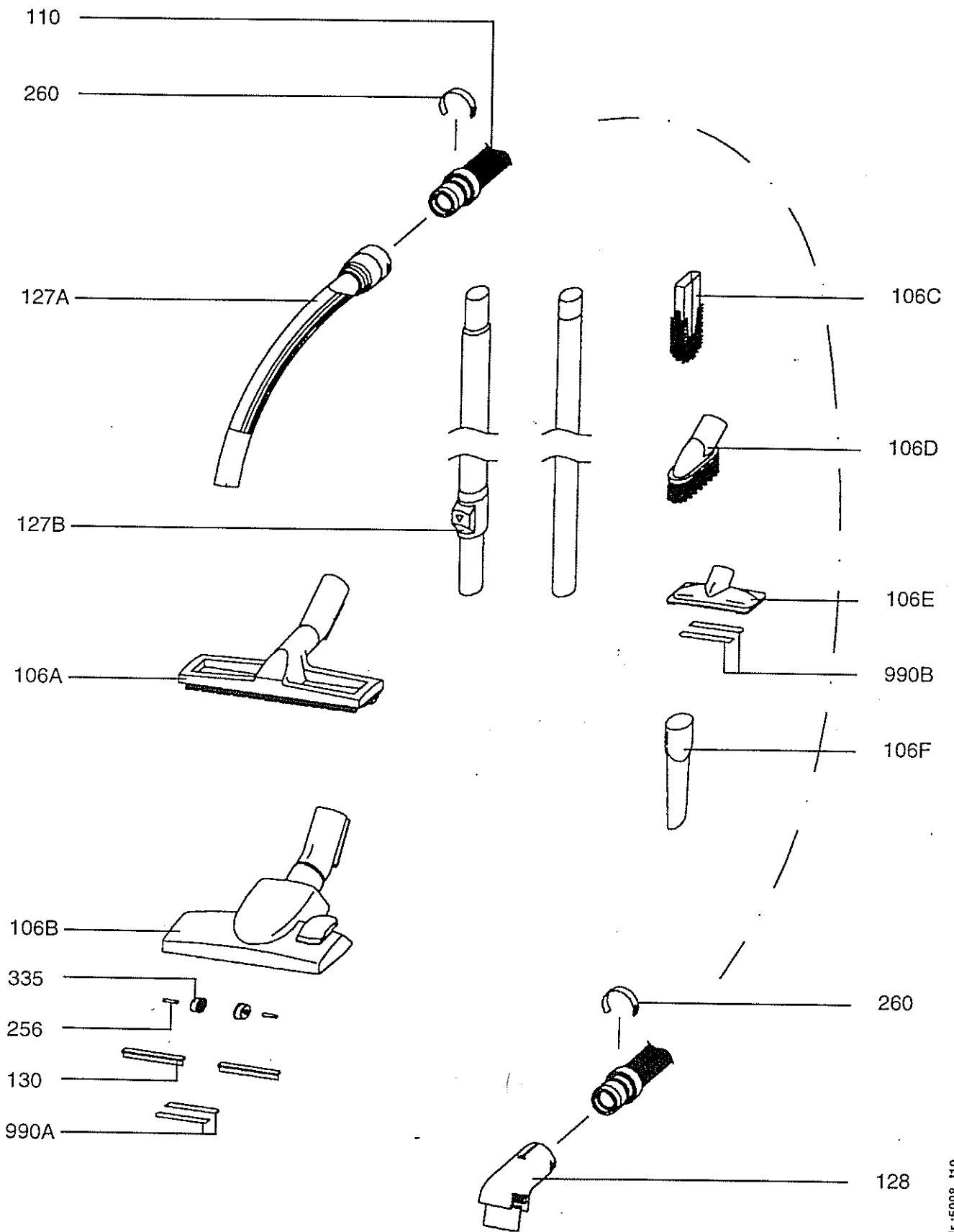

A = PNC 900191222 Modèle
CYCLONE 1000

Pos	Référence	PG	Désignation
106B	109 902 504	A	SUCEUR
106C	668 451 930	24 A	BROSSE , <i>ACCESSOIRES SPÉCIAUX</i>
106D	109 900 200	27 A	BROSSE 32 MM , <i>ACCESSOIRES SPÉCIAUX</i>
106E	109 990 050	27 A	SUCEUR A CAPITONNAGES,32MM,NOIR
106F	109 900 101	24 A	SUCEUR ETROIT,32MM,NOIR
110	668 102 540	99 A	TUYAU FLEXIBLE 32MM
127A	668 098 930	20 A	TUBE COUDE 32MM
127B	668 901 875	40 A	TUBE TELESCOPIQUE
128	668 100 511	24 A	MANCHON
130	109 902 800	07 A	JOINT DE CAOUTCHOUC,BUSE DE PLANCHE
256	668 027 780	04 A	AXE 4MM
260	668 079 570	07 A	RESSORT
335	109 903 201	05 A	GALET,22MM,BUSE DE PLANCHE
990A	668 901 690	19 A	RAMASSE-FILS
990B	668.900 560	99 A	RAMASSE-FILS

SINGER

Schaltplan Cyclone 1000 E-Nr. 900 191 222

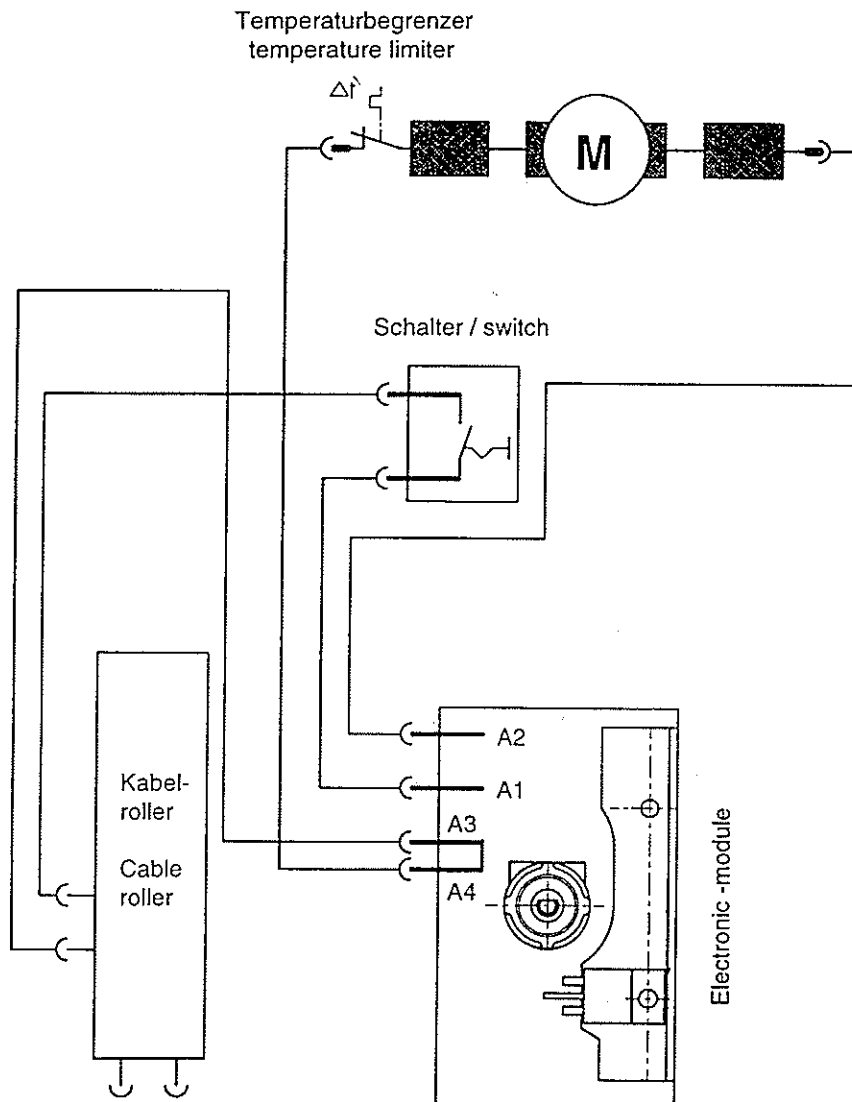
Wiring
diagram**Technische Daten:**

Spannung
Anschlußwert
mittl. Stromaufnahme
max. Saugleist. an der Düse
max. Luftmenge Liter / sec.
Staubbehälter - Volumen
max. Motordrehzahl (Leerlauf)
min. Underdruck

Technical characteristics:

voltage	230 V
power input	1200 W
av. current input	5,0 A
max. suck power at nozzle	360 W
max. air flow (lit / sec.)	30
capacity dust chamber	4 Liter
max. motor speed (no-load)	ca. 37000 U / min.
min. underpressure	220 hPa (mbar)